

NOTICE DE POSE

POUR CLÔTURE PISCINE EN VERRE





MARCHANDISE FOURNIE PAR CLÔTURE ONLINE



Portillon



Panneau en verre



Charnières pour portillon (x2)

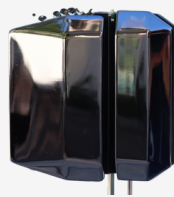

Serrure en inox



Pince sol inox

Si base creuse



Tamis



Scellement chimique

Accessoires



Cale de tension



Bombe à tracer



Goujons d'ancrages (x4)

RECOMMANDATIONS

STOCKAGE ET FIXATION

A réception des éléments de votre clôture :

- Vérifier la présence de tous les éléments ainsi que la quincaillerie nécessaire à la pose
- Stocker à l'abri des intempéries
- Assurez vous de la solidité de votre muret avant la pose, consolider le si besoin

CONSIGNES DE SÉCURITÉ

Ne pas faire la pose de la clôture si le vent est supérieur à 40 km/h. Ne quittez pas le chantier sans vous assurer que la clôture soit bien fixée. Lors de l'utilisation de matériel électroportatif, il est fortement conseillé de vous équiper des protections ci-dessous.



Lunettes de protection



Casque anti-bruit



Gants

Nous vous conseillons d'être à deux pour installer cette clôture. Le temps d'installation par panneau est estimé entre 7 et 15 minutes.

NETTOYAGE

L'entretien consiste à nettoyer périodiquement la clôture :

- En zone rurale ou urbaine peu dense ou l'ambiance ne comporte pas d'éléments agressifs, la fréquence des entretiens est, en général, de l'ordre de 1 fois / an
- En zone urbaine, ou l'ambiance comporte des éléments agressifs, la fréquence des entretiens est, en général, de l'ordre de 2 fois / an
- En zone industrielle ou marine, la fréquence des entretiens est, en général, de l'ordre de 3 fois / an

Techniques de nettoyage :



Une éponge non abrasive



Eau tiède + détergent inerte



Rinçage à l'eau claire



Essuyage avec un chiffon doux





⚠ Il est essentiel d'éviter l'usage de produits très agressifs, tels que certains détergents pour lave vaisselle, lessives, solvants et produits basiques ou acides. Il faut également proscrire l'usage de nettoyeur haute pression et les tampons abrasifs grossiers, tels que paille de fer, papier Emeri, etc...

PROTECTION DE L'ENVIRONNEMENT ET RÉEMPLOI/RECYCLAGE DU PRODUIT

Si vos produits sont encore fonctionnel et en bon état, nous vous conseillons de les revendre ou de les donner à une structure de réemploi.

Si ce n'est pas possible, déposez-les dans un point de collecte en vous conformant aux exigences locales relatives à la mise au rebut des Produits et Matériaux de Construction du secteur du Bâtiment (PMCB). Ceux-ci pourront être recyclés !

Les pictogrammes ci-dessous vous informent sur les gestes de tri à appliquer aux emballages composant actuellement votre commande. Clôture Online vous remercie par avance pour votre contribution.



Consignes pouvant varier localement

OUTILLAGE NÉCESSAIRE



Cordeau



Clé Allen

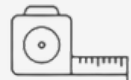

Perforateur



Aspirateur

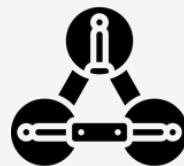

Ventouse (x2)



INSTALLEZ UNE CLÔTURE PISCINE

ETAPE 1 : INFORMATIONS IMPORTANTES

La clôture piscine est en verre trempé de 10mm maintenue par des pinces inox au sol. Son portillon est en verre trempé de 8mm avec charnières et serrures inox.

Cette clôture ne se substitue pas au bon sens ni à la responsabilité individuelle. Elle n'a pas pour but non plus de se substituer à la vigilance des parents et/ou adultes responsables qui demeure le facteur essentiel pour la protection des jeunes enfants.

La clôture piscine doit avoir une hauteur minimum de 1100mm sans point d'appui sur la structure.

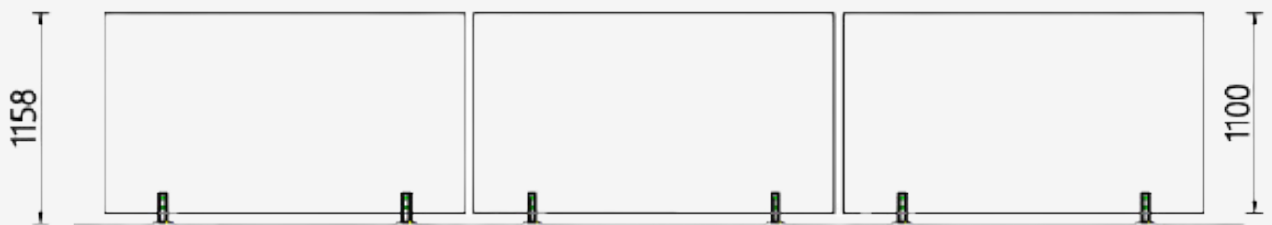

La clôture piscine AQUAZEN SP125 a une hauteur finie de 1158mm. L'espace entre le sol et le verre doit être compris entre 45 et 102mm, La clôture piscine XXXXX à un espace de 58mm.

Il est recommandé de placer sa clôture piscine à 1 mètre minimum du bassin

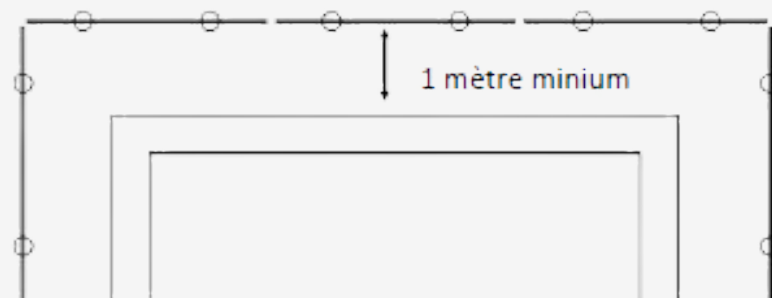

Il est impératif de vérifier qu'aucun élément présent (mobilier de jardin ou maçonnerie existante...) ne pourra servir de point d'appui.

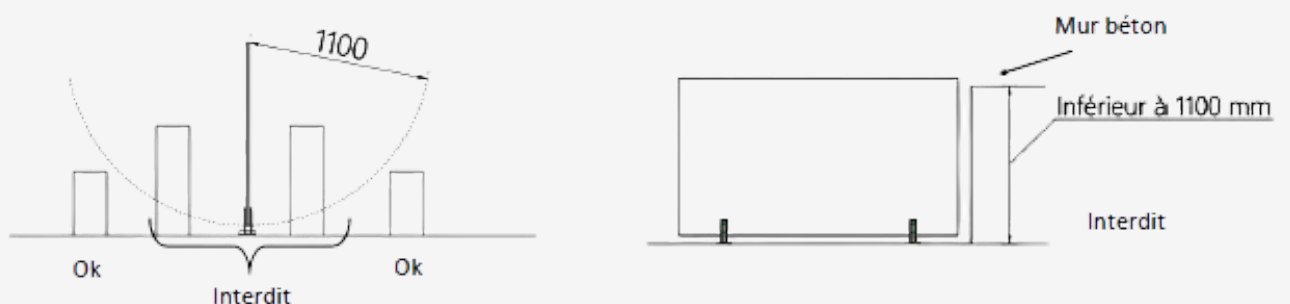



La clôture piscine permet de rattraper une hauteur maximum de 20mm. Les 4 vis 6 pans permettent de surélevé la pince de 10mm et il est possible de régler le verre en hauteur de 10mm maximum dans la pince avec des cales.

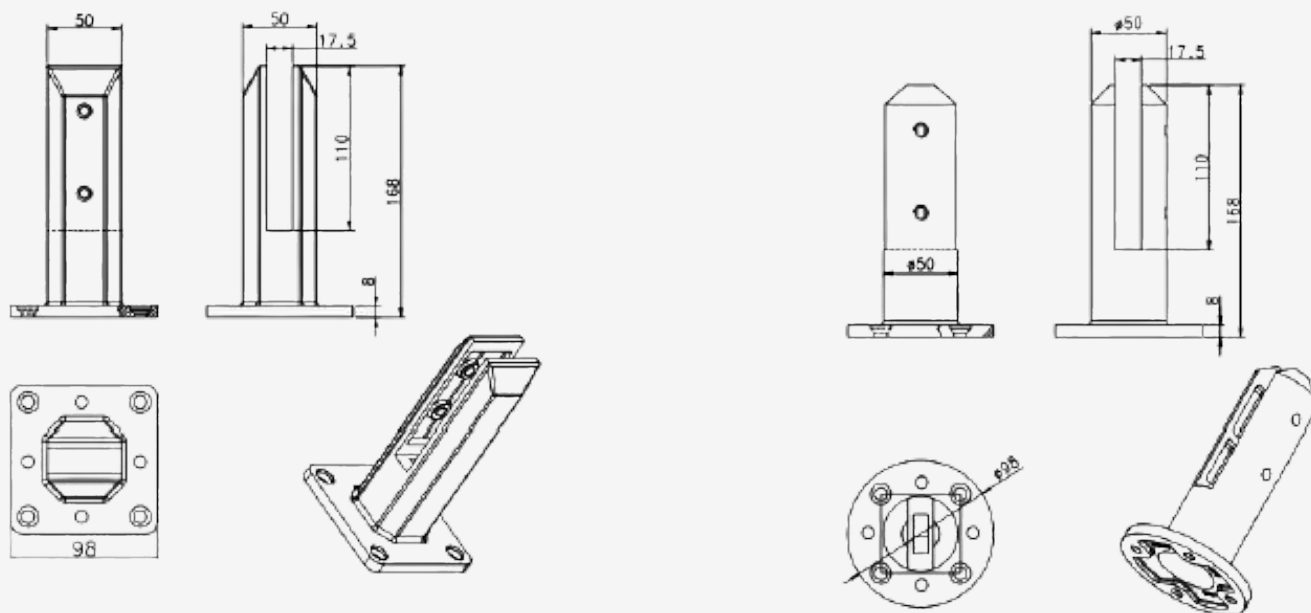

ETAPE 2 : IMPLANTATION DU PORTILLON

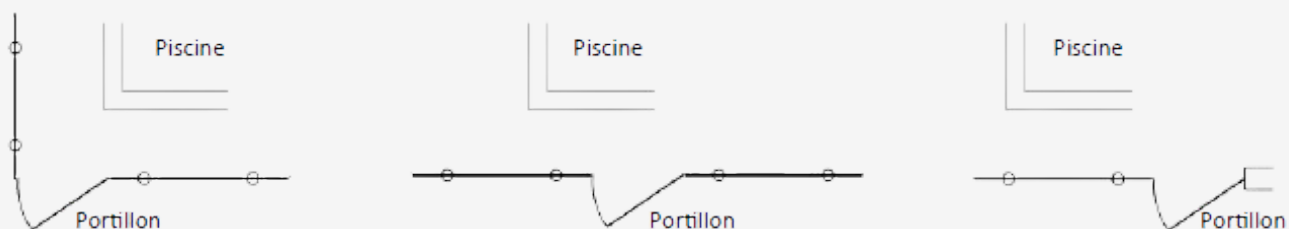

Angle : serrure sur l'angle

Entre verre

Départ mural

Le verre des charnières
doit mesurer au minimum
1000mm

Le verre des charnières
doit mesurer au minimum
1000mm

⚠ Le portillon a obligatoirement un tirant extérieur. Il ne peut en aucun cas s'ouvrir vers la piscine.

La fixation des pinces doit être réalisé dans une dalle béton suffisamment dense et épaisse pour recevoir les goujons. En cas de pose sur carrelage et de chape maigre, il sera nécessaire d'adapter la longueur des goujons.

Il appartient au poseur d'adapter la fixation au sol.



Il faut dans un premier temps déterminer le point le plus haut et le plus bas afin de pouvoir installer votre clôture avec un niveau correct. Lors de cette étape il est important de bien situer le portillon, car celui-ci est limité en réglage en hauteur.

Etape 1: traçage de l'implantation

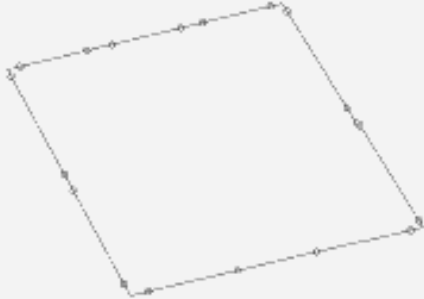

Etape 2: Pose des pinces



Etape 3: Pose portillon et verres adjacents

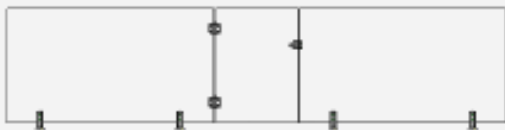

Etape 4: Pose des verres

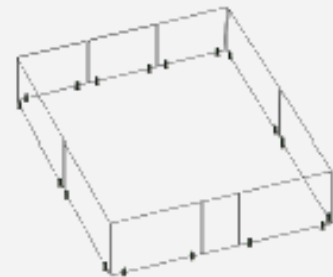

Placez les pinces à 250mm du bord de chaque verre et s'assurez que les pinces soient bien alignées pour que le verre puisse y être inséré.

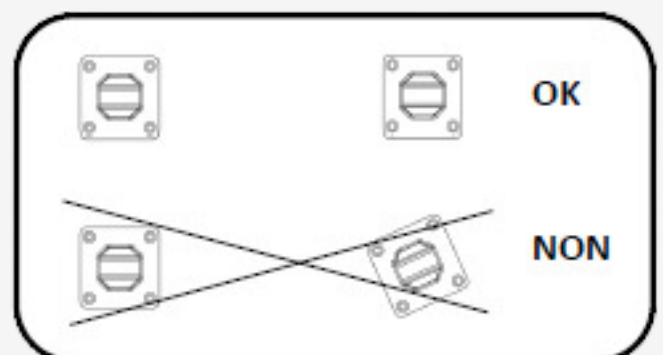
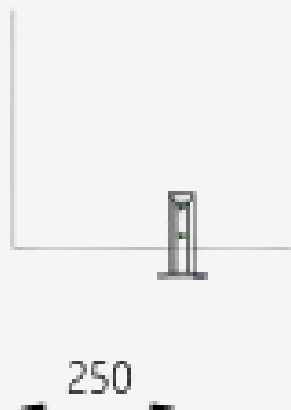



Percez les 4 trous en D8mm au gabarit de la platine, (la profondeur variera suivant la longueur des goujons) Puis nettoyez les trous, mettre les goujons et enfin les serrer pour les faire monter.

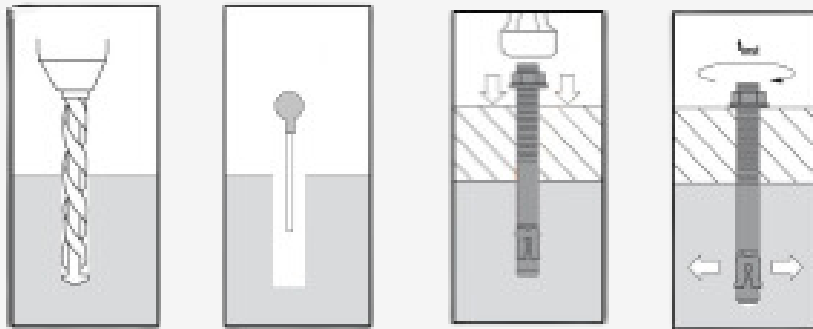

Placez les pinces sur les goujon, les mettre de niveau avec les 4 vis de réglage et les serrer avec la rondelle et l'écrou.



Insérez le cache platine et le joint à l'intérieur des pinces.

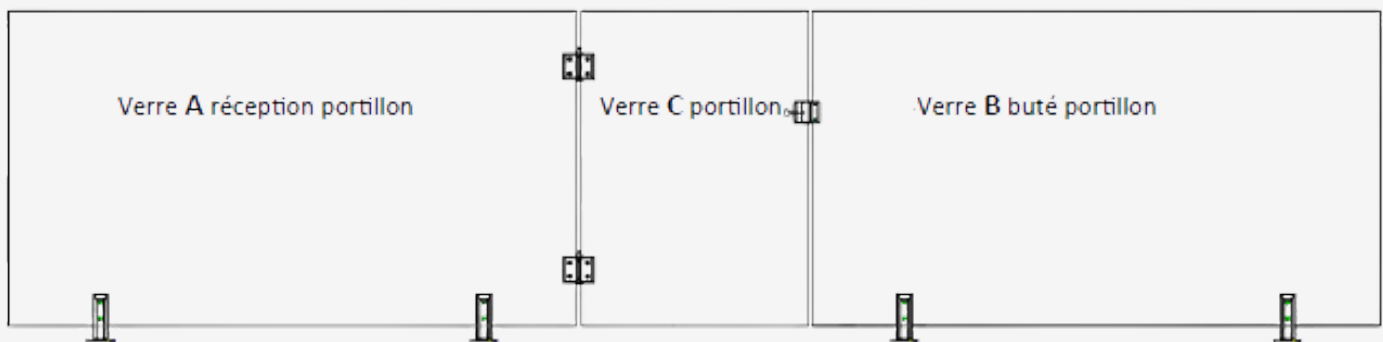

Mettre en place le verre A récepteur du portillon (encoche pour charnière), le mettre de niveau et le bloquer dans les pinces, faire de même pour le verre B en laissant l'espace prévu pour le verre C du portillon.

Fixez les paumelles sur le verre A récepteur du portillon (encoche pour charnière) et le verre C du portillon.

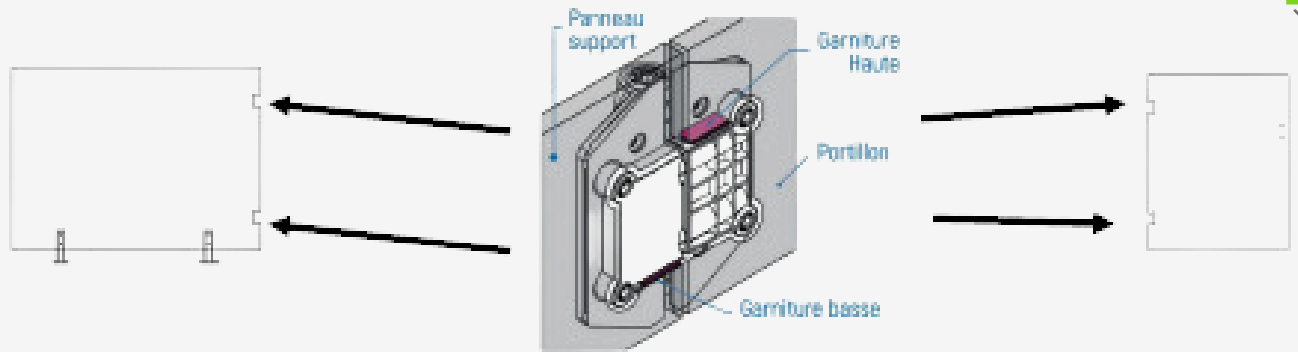

Mettre la serrure sur le verre C portillon et mettre la butée sur le verre B.

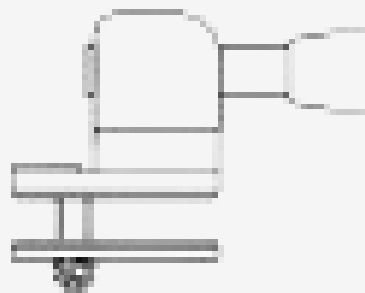

Faire glisser le verre B pour une jonction parfaite de la serrure. L'aimant doit s'activer.

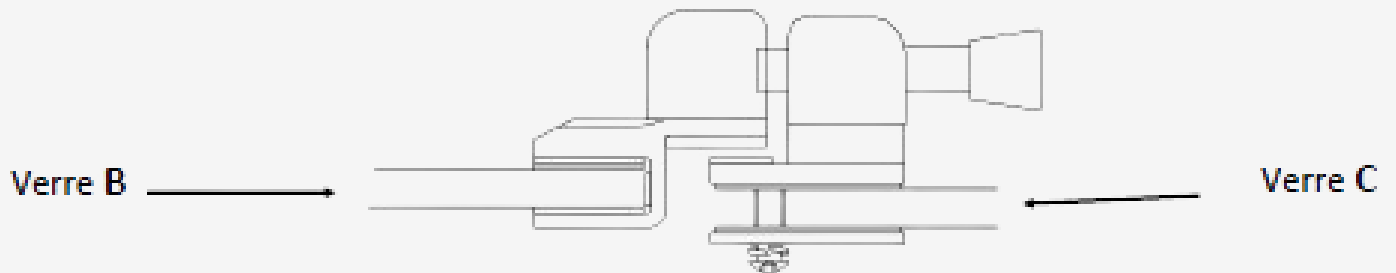

Testez la fermeture du portillon, si nécessaire réglez la tension de la fermeture automatique.

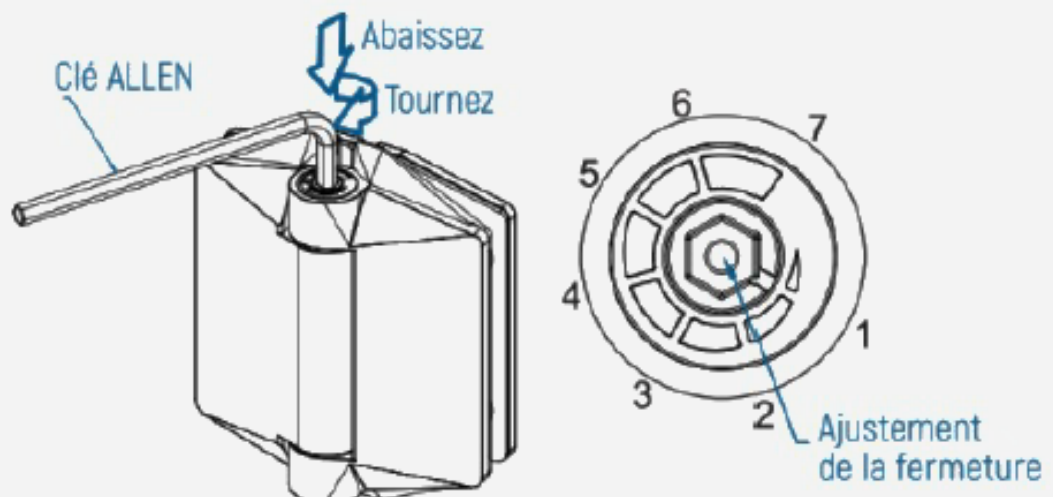



Mettre le bouchon de sécurité sur la partie haute de la charnière.

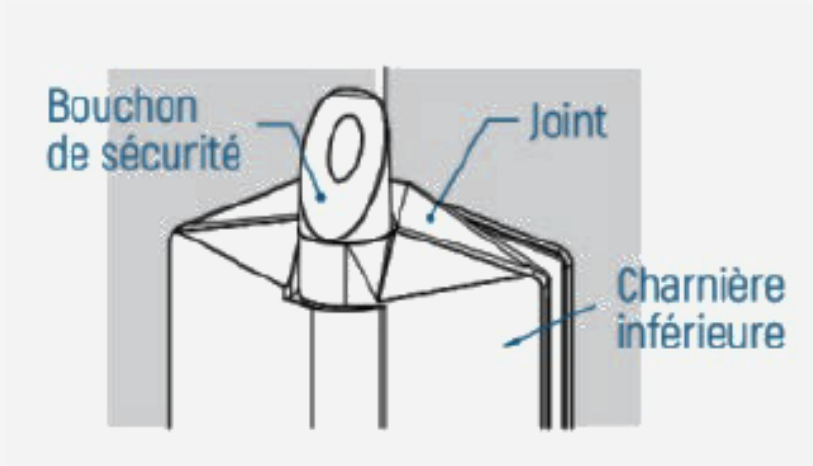

ETAPE 3 : IMPLANTATION DES VERRES

Placez le verre au dessus des pinces bien droit et le faire glisser verticalement jusqu' ce qu'il soit posé dans les pinces. Le mettre de niveau et bloquez en serrant en premier la vis du bas. Le verre va venir vers vous. Puis serrez la vis du haut pour régler le verre verticalement.

Si vous n'arrivez pas a le mettre d'aplomb, c'est que la pince est pas de niveau. Sans enlever le verre vous pouvez la régler :

Relevez le cache platine dévisser légèrement les écrous des goujons, puis à l'aide des vis 6 pans rectifiez le niveau, puis resserrez les écrous des goujons, et recommencer la procédure de serrage du verre.

Attention le serrage doit être pondéré, il ne doit pas déformé la pince.

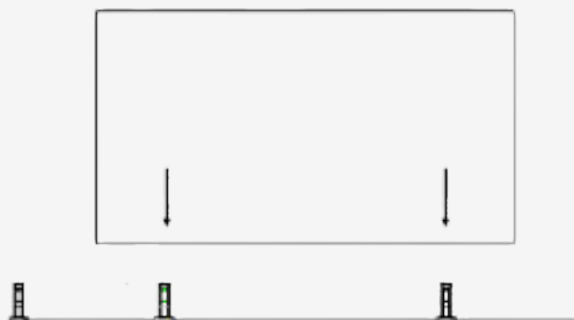

Répétez la procédure avec les verres suivant en contrôlant les écarts entre les verres.

⚠ Pour être conforme à la norme piscine NF P90-306 : l'écart ne doit pas dépasser 102mm.

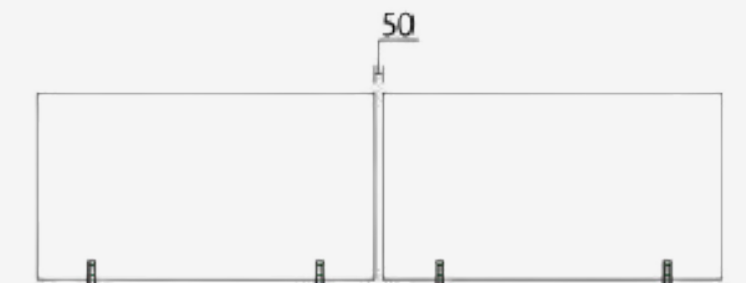



INSTALLEZ UNE CHARNIÈRE VERRE

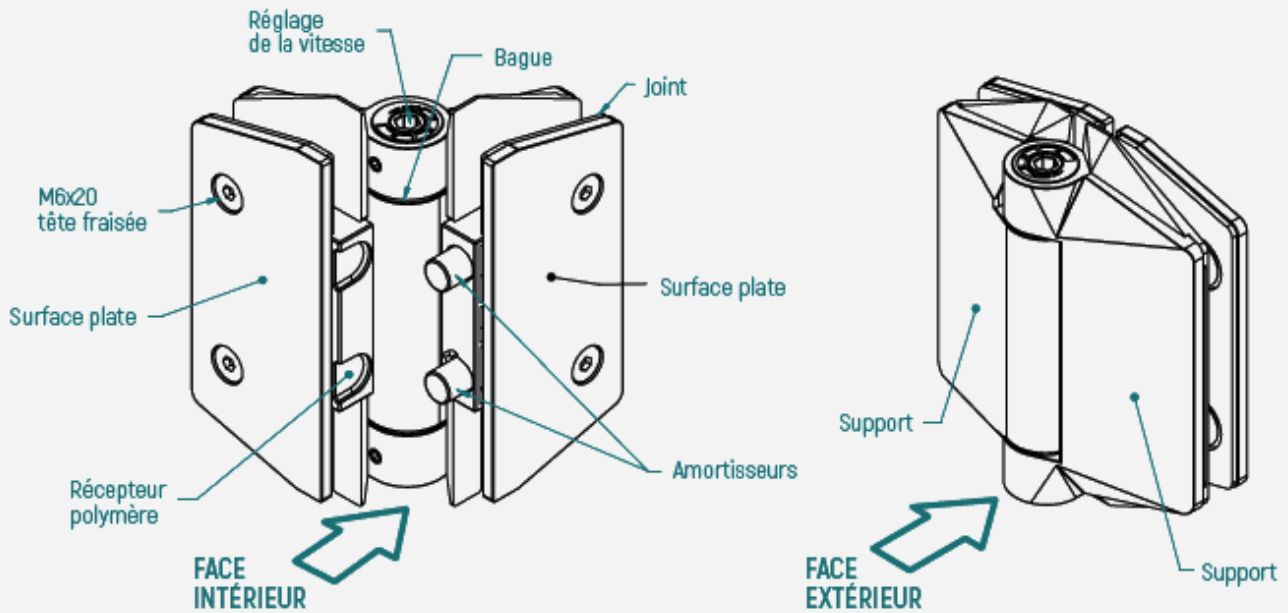

ETAPE 1 :

Retirez les deux charnières à fermeture amortie de la boîte et toutes les vis (soyez prudent lors de la manipulation, car les charnières ont des ressorts puissants qui pourraient pincer les doigts).

ETAPE 2 :

Les charnières sont emballées pour recevoir du verre de 12 mm (panneaux de porte et de charnière).

ETAPE 3 :

Assurez-vous que tous les panneaux de verre sont d'aplomb et de niveau. Assurez-vous également que le panneau de charnière est solidement fixé pour garantir que le panneau de charnière reste d'aplomb.



ETAPE 4 :

Insérez deux charnières dans les découpes du panneau de charnière avec les vis à l'intérieur avec le capuchon de réglage de la vitesse sur le dessus. Les charnières doivent être installées au centre de la découpe. Le réglage approprié de la hauteur de la charnière est réalisé en utilisant les garnitures fournies, ainsi qu'en évitant un risque de chute du panneau. Utilisez la pâte anti-grippage fournie sur toutes les fixations pour des installations appropriées en acier inoxydable.



Le réglage approprié de la hauteur de la charnière est réalisé en utilisant les garnitures fournies, ainsi qu'en évitant un risque de chute du panneau. Utilisez la pâte anti-grippage fournie sur toutes les fixations pour des installations appropriées en acier inoxydable.

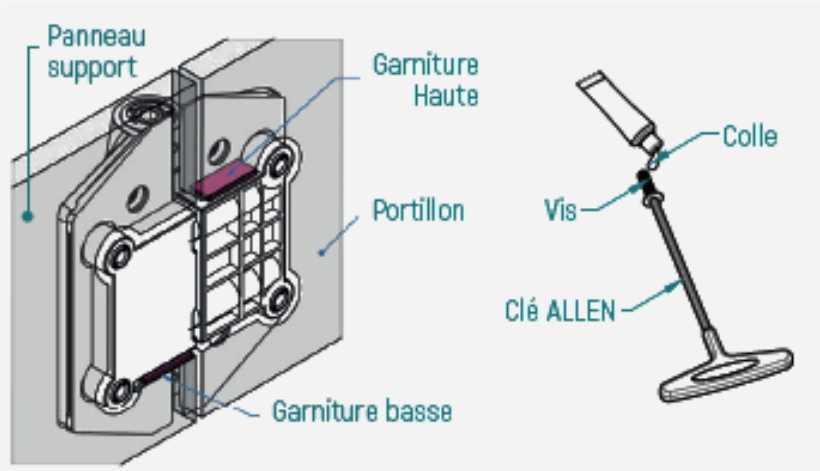

ETAPE 5 :

À l'aide de cales, placez le portail en position avec 2 mm supplémentaires plus haut à l'extrémité du loquet pour permettre l'affaissement du poids du verre. Une fois que les espaces et les garnitures sont dans les bonnes positions, vissez les plaques de rive avec les joints en place. Les charnières doivent être montées droites et parallèles les unes aux autres.

ETAPE 6 :

Tout le poids de la porte repose sur le panneau de charnière, fixez bien le panneau de charnière (pensez à des supports supplémentaires) afin que la porte reste au niveau correct. Tenez compte de cela en ajustant le nombre de cales.

ETAPE 7 :

Si la hauteur du portail doit être ajustée, assurez-vous que les deux charnières sont d'abord desserrées sur le portail avant de procéder au réglage. Réglez la porte un peu plus haut que le panneau de charnière avec des cales, puis resserrez les charnières (bien serrer). Rappelez-vous la règle de 2 mm (5.)

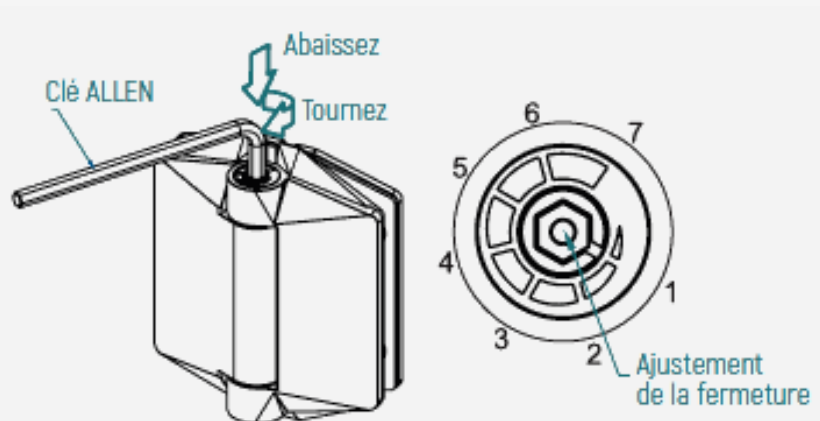



ETAPE 8 :

La vitesse / force de fermeture des portes peut être ajustée en insérant une clé Allen dans la fente supérieure. Appuyez doucement vers le bas tout en faisant tourner le capuchon de réglage dans le sens des aiguilles d'une montre jusqu'au réglage suivant (cela augmente la tension).

Si vous souhaitez désactiver le mécanisme ou réduire le réglage de tension, appuyez vers le bas tout en tenant fermement la clé Allen (commande à 2 mains). Le ressort poussera la rotation et vous pouvez continuer dans le sens inverse des aiguilles d'une montre, tout en maintenant la pression vers le bas sur le capuchon.

Le fait de soulever la clé Allen du capuchon d'extrémité engage la tension et maintient le réglage choisi. Le diagramme de numérotation ci-dessus indique les forces de tension des ressorts.

ETAPE 9 :

Testez l'action de fermeture automatique et réajustez si nécessaire en répétant l'étape ci-dessus (8.). Il est important que la différence entre les réglages de tension des charnières ne soit pas supérieure à 1 mise à part (cela garantit que les deux charnières partagent la charge de travail et prolonge la durée de vie du ressort).

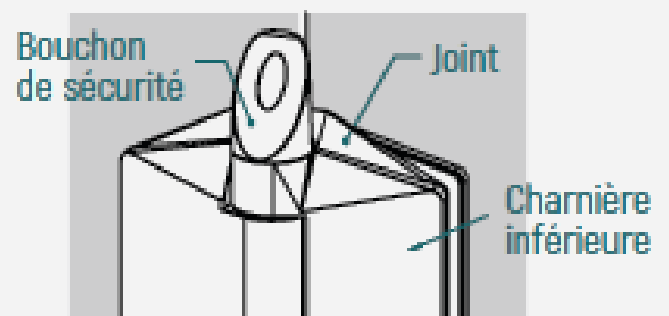

ETAPE 10 :

Le capuchon de sécurité doit être installé sur l'embout supérieur des charnières inférieures s'il s'agit d'une application de clôture de piscine. Le capuchon de sécurité empêche la charnière d'être une «marche d'escalade» qui est conforme aux normes pour les barrières piscines. Utilisez la longue et fine vis Allen pour fixer le capuchon de sécurité au capuchon de réglage de la vitesse.

ETAPE 11 :

Toutes les vis doivent être serrées avec des clés Allen de bonne qualité pour une tension maximale et une usure minimale.